

Uchwyt odciągowy PA-610

Opis

Uchwyt odciągowy PA-610 stosowany do zakotwiczenia kabli samonośnych ósemkowych o średnicy linki nośnej od 6 do 10 mm. Produkt wykonany z tworzywa termoplastycznego odpornego na działanie warunków atmosferycznych, o podwyższonej wytrzymałości na uszkodzenia mechaniczne oraz promieniowanie UV. Montaż nie wymaga stosowania narzędzi.



Zastosowanie

Telekomunikacyjne linie napowietrzne, energetyka, budownictwo, przemysł.

Właściwości

Symbol	Materiał	Średnica linki nośnej [mm]	Waga [kg]	Max. napężenie [kN]
PA-610	stal nierdzewna, tworzywo termoplastyczne	6-10	0,14	1,5

Zdjęcia

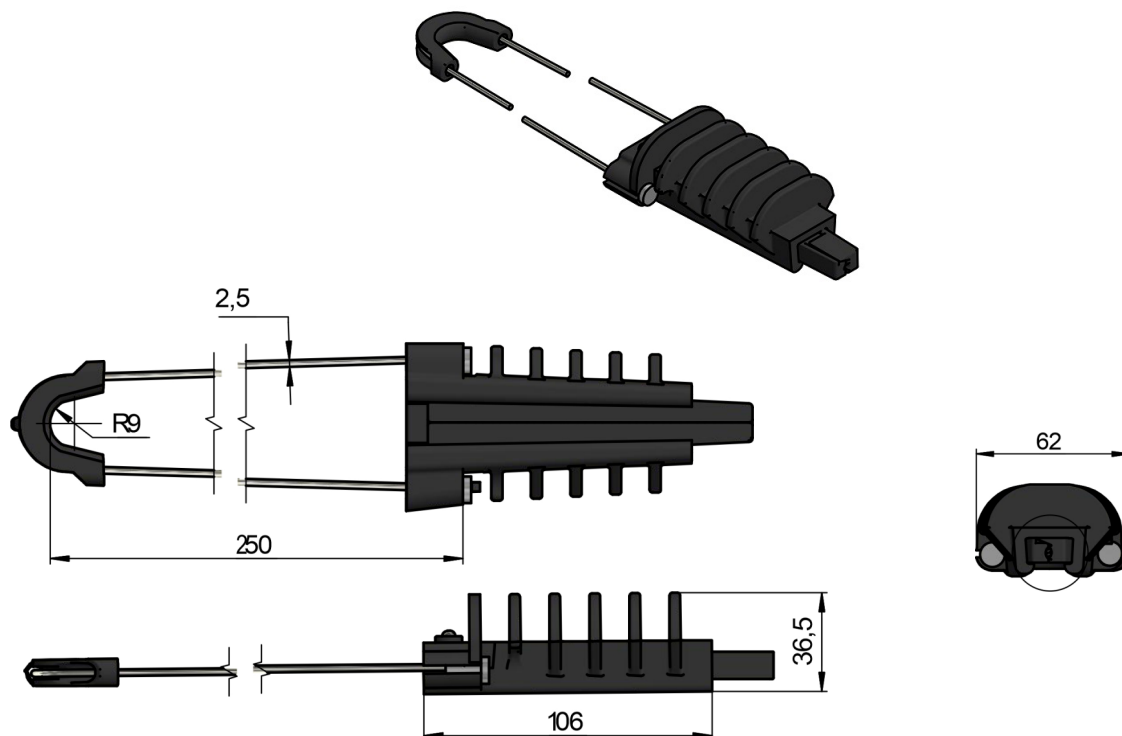

Jak zamawiać

PA-610 Uchwyt odciągowy PA-610